

ZAWIAS ROLKOWY PCV WALA WRVR

(mocowanie w rowku okuciowym)

ROLLER HINGE PCV WALA WRVR

(fixing in the groove)

INSTRUKCJA REGULACJI

ADJUSTMENT MANUAL

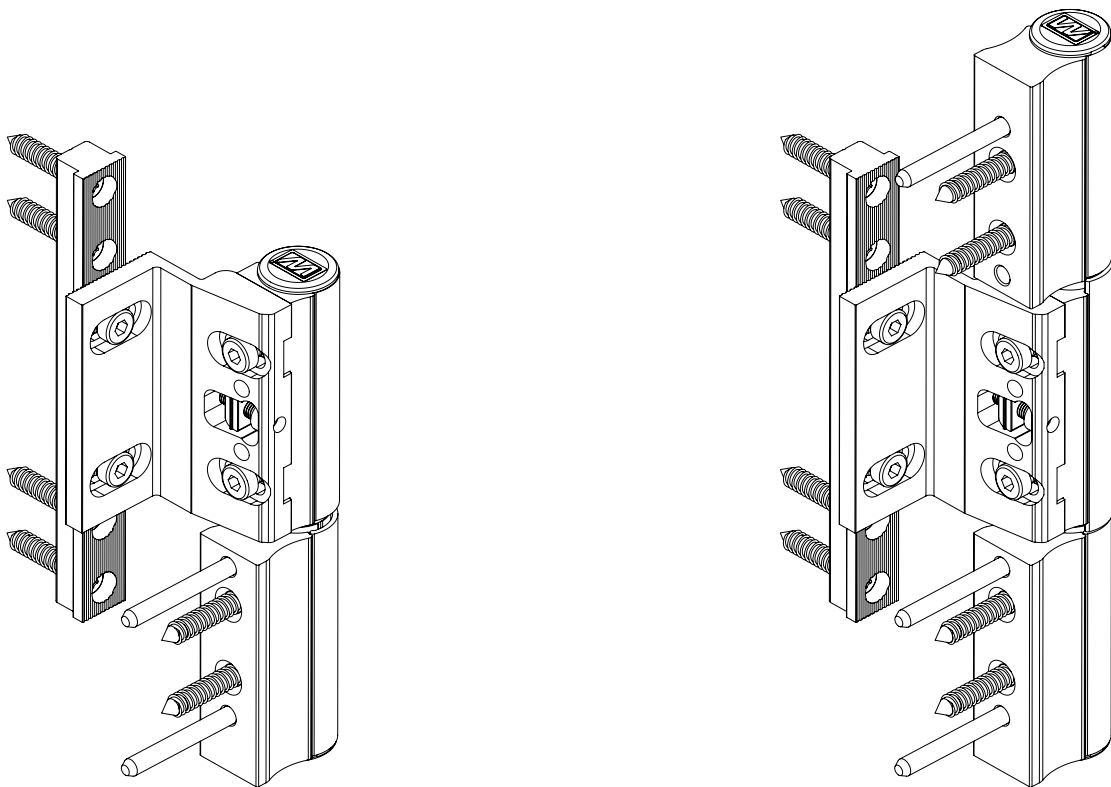

Regulacja szczeliny (zakres regulacji $\pm 4,5\text{mm}$)
Horizontal adjustment (regulation range $\pm 4,5\text{mm}$):

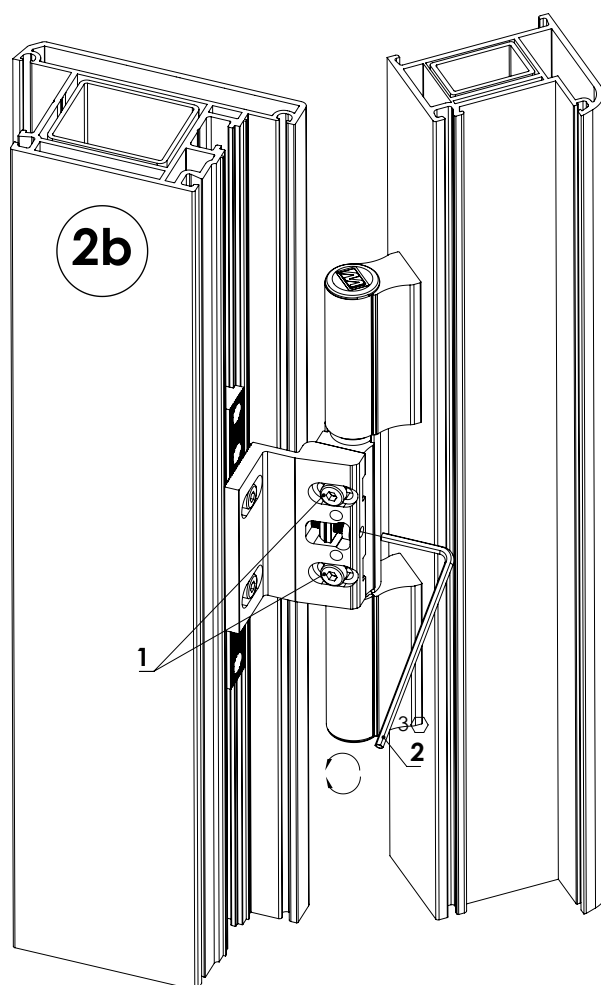
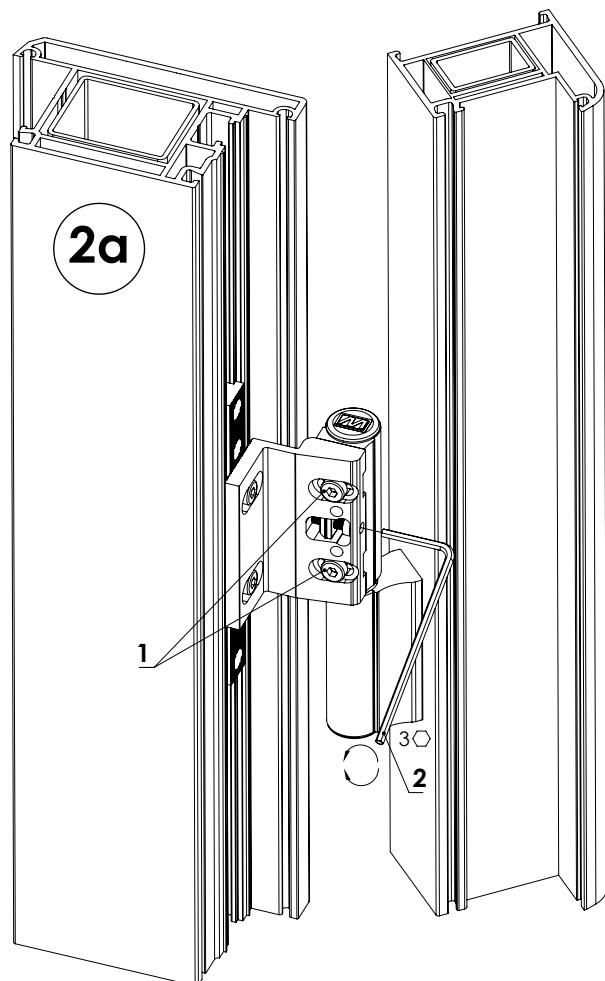
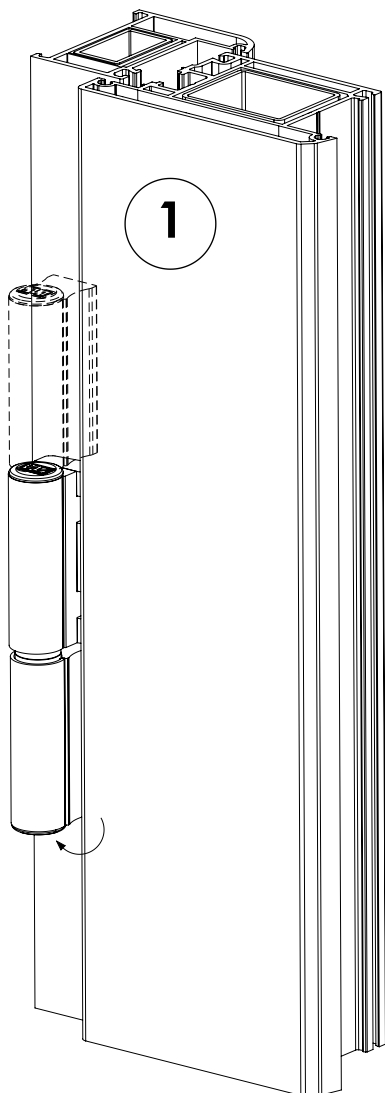

1. Poluzować śruby **1**.
*Loosen the screws **1**.*
2. Kluczem imbusowym **2** dokonać regulacji. (jeden obrót o 360° odpowiada zmianie o **0,8mm**)
*Use allen wrench **2** to regulate. (one turn 360° will change by **0,8mm**)*
3. Po wykonaniu regulacji dokręcić śruby **1**.
*After adjustment screw tight screws **1**.*

Regulacja wysokości (zakres regulacji $\pm 4\text{mm}$)
Vertical adjustment (regulation range $\pm 4\text{mm}$):

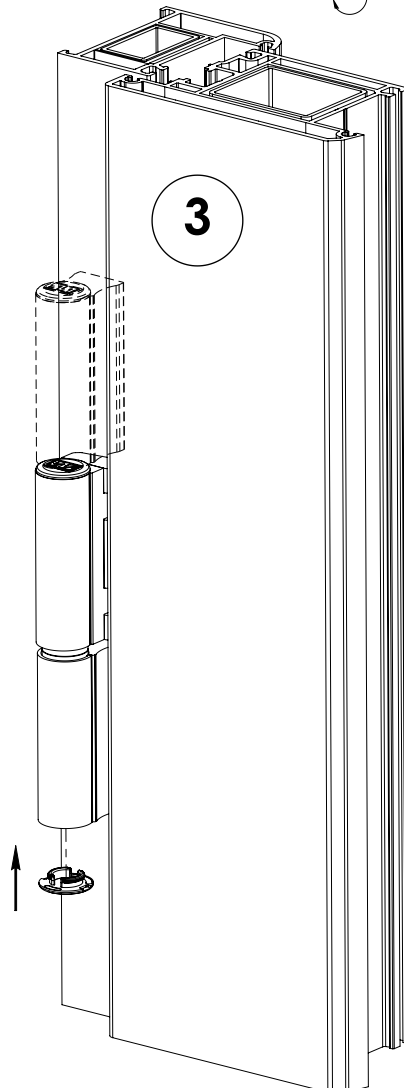
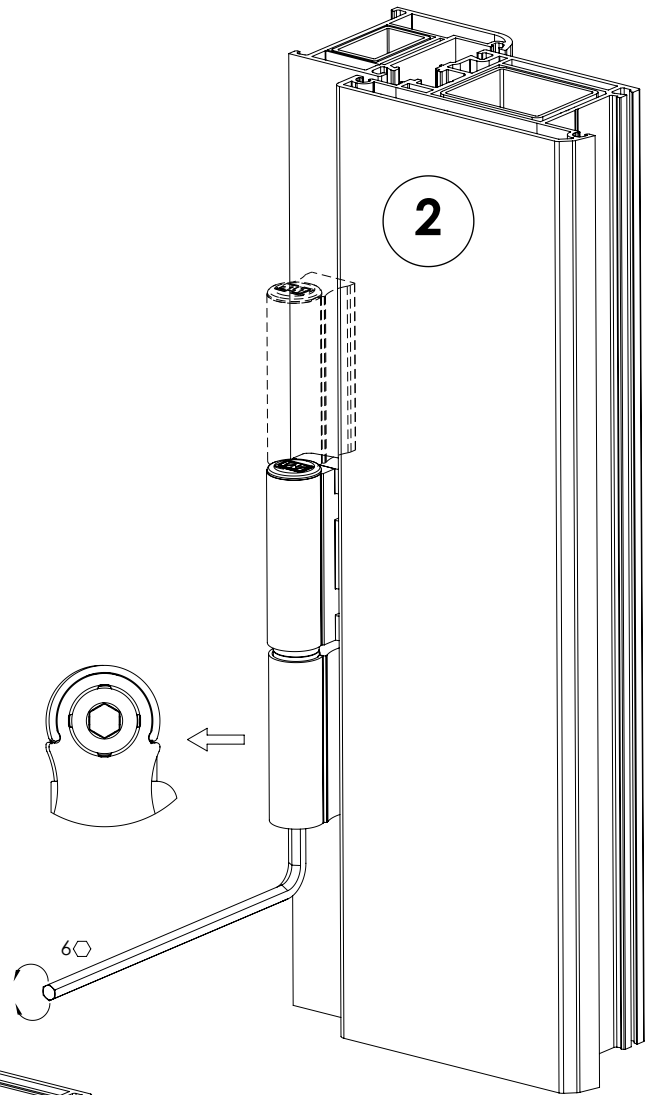
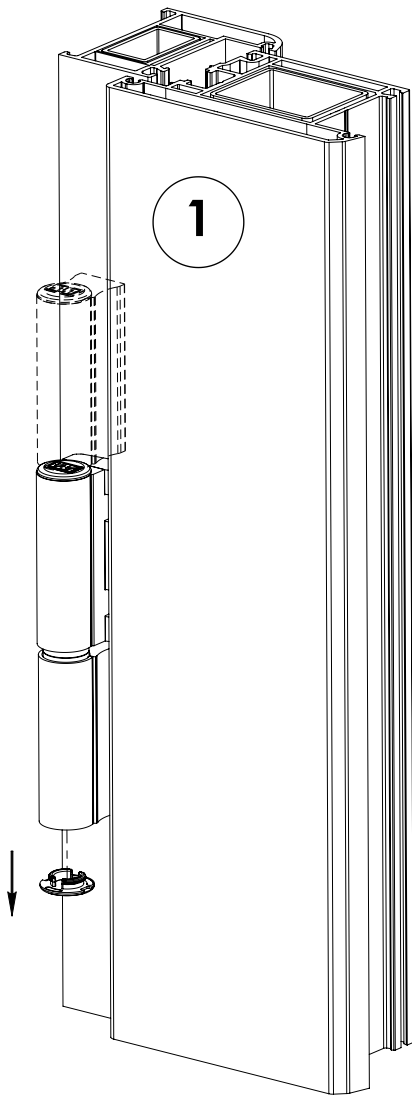

Regulacja docisku uszczelki (zakres regulacji: $\pm 6\text{mm}$ *)
Sealing pressure adjustment (regulation range: up to $\pm 6\text{mm}$ *):

(*)Rzeczywisty zakres regulacji może być sporo mniejszy lub bardziej ograniczony w zależności od danego systemu PVC.
(*)The actual adjustment range may be much smaller or more limited depending on the PVC system.

